

# FINAL DE CARRERA NEUMATICO

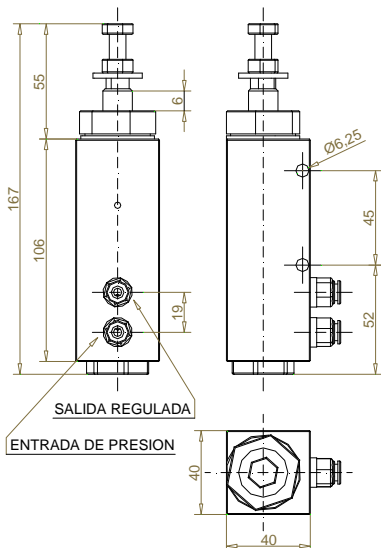

<b>CODIGO:</b>	<b>REFERENCIA:</b>	<b>F.C. NEUMATICO (PROP.)</b>
----------------	--------------------	-------------------------------

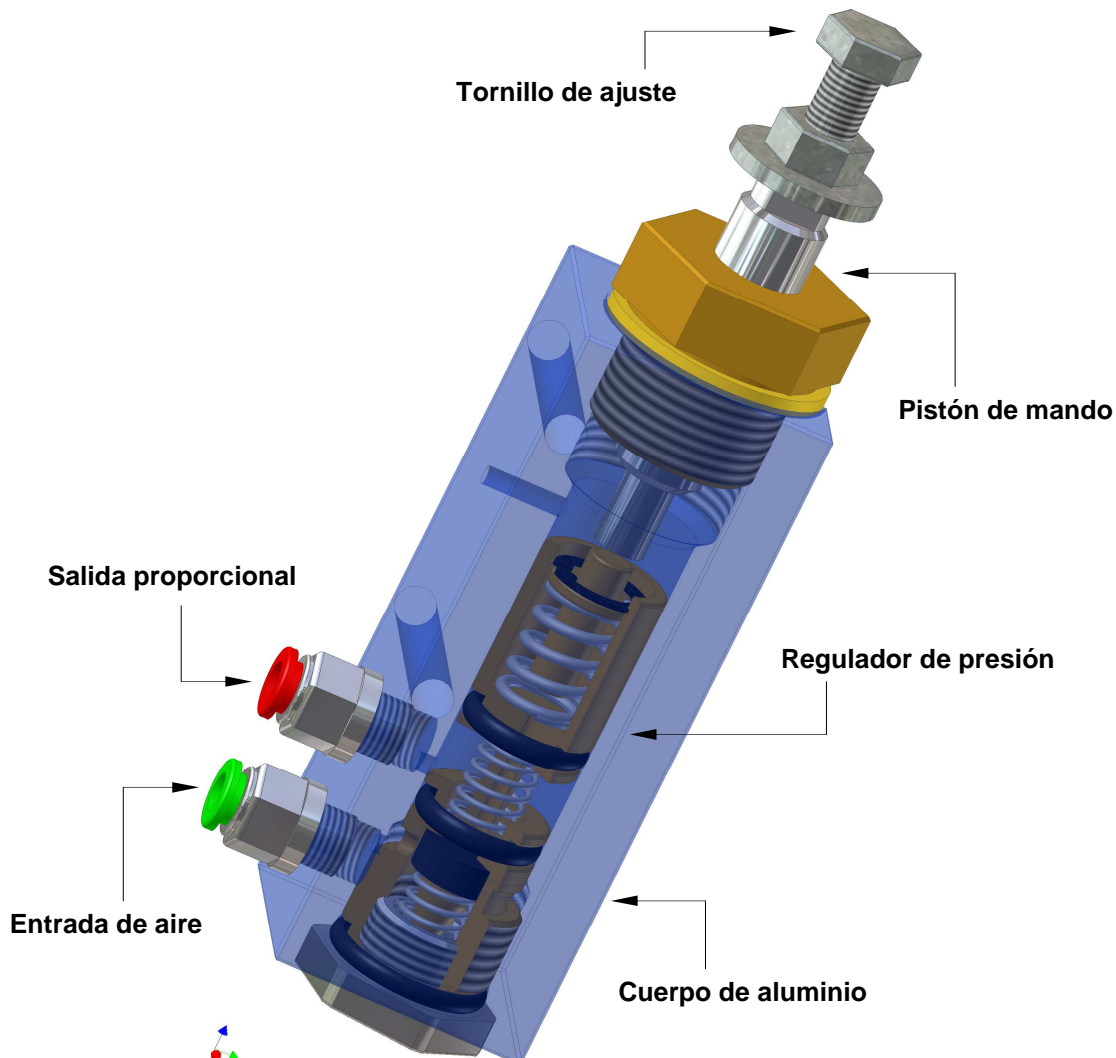

<b>ENTRADA DE AIRE 10 Bar Max.</b>	<b>SALIDA DE AIRE 1 / 10 Bar</b>
<i>Este final de carrera esta diseñado para el mando proporcional de las válvulas monobloc.</i>	
<i>Tiene una salida con presión modulada de 1 a 10 Bar</i>	

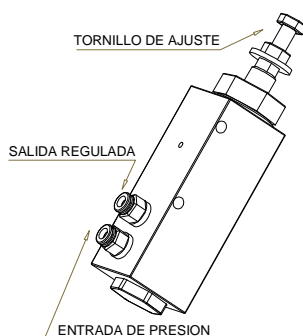

Polígono Malpica-Alfinden. Calle G, nº 34  
 Teléfono 976 45 50 20 - Fax 976 45 50 23  
 50171 LA PUEBLA DE ALFINDEN  
 (Zaragoza - España)

www.olesaes.com  
 e-mail: olesa@olesaes.com