

MULTIPLICADOR M-2

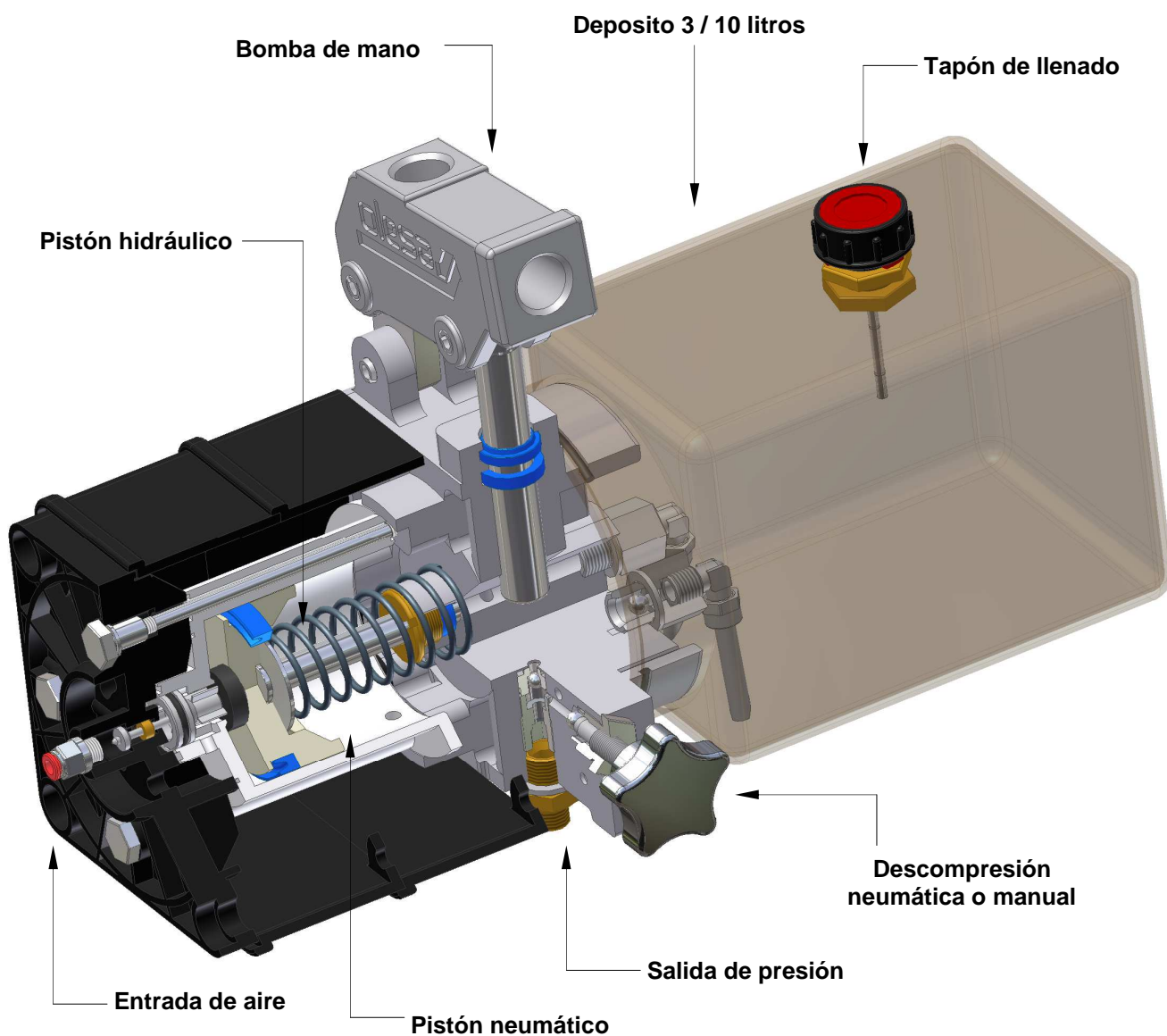

CODIGO:	REFERENCIA:	MULTIPLICADOR M-2
----------------	--------------------	--------------------------



RELACIONES	PRESION DE ENTRADA	DEPOSITOS	CAUDAL MEDIO
1 a 35 / 1 a 25	Max. 10 Bar Min. 4 Bar	3 Y 10 Litros	2 / 3 Litros/ m.
<i>El multiplicador M-2 es una bomba hidroneumática destinada al trabajo con pequeños caudales</i>			
<i>Esta especialmente diseñada para su uso en camión.</i>			
<i>Puede servirse con descompresión manual o neumática.</i>			
<i>Campo de presión hidráulica entre 100 y 350 Bar</i>			
<i>Cilindrada bomba de mano 8 Cm3</i>			
<i>Cilindrada multiplicador 2,75 Cm3 con relación 35 y 4 Cm3 con relación 25</i>			

MULTIPLICADOR M-2



CODIGO:	REFERENCIA:	MULTIPLICADOR M-2
----------------	--------------------	--------------------------

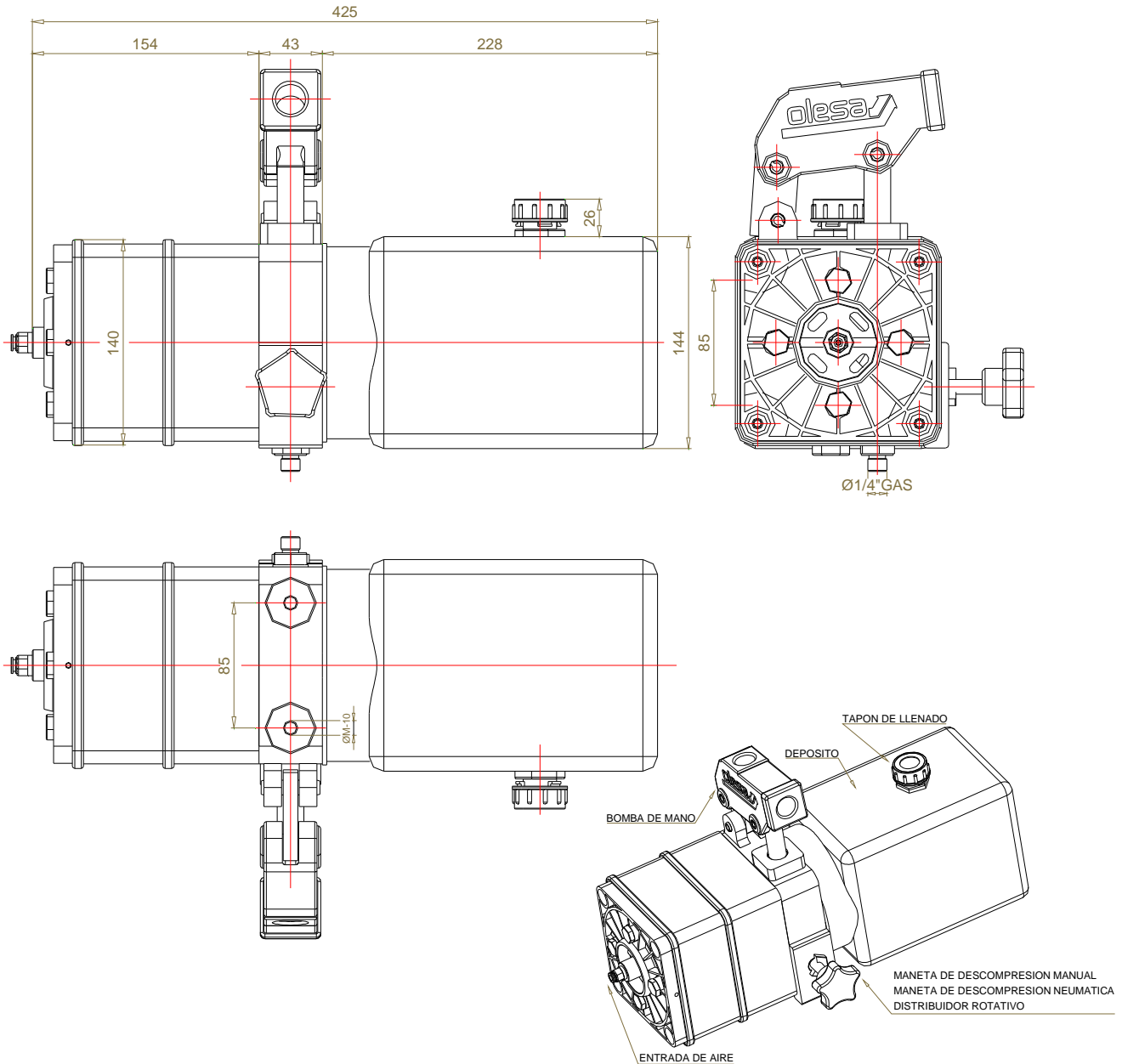

ESQUEMAS HIDRAULICOS

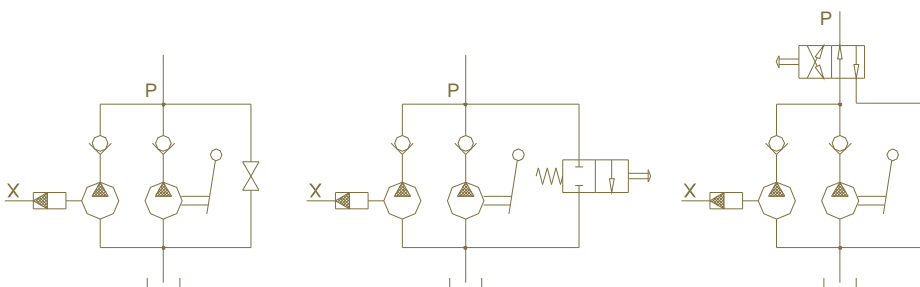

Polígono Malpica-Alfinden. Calle G, nº 34
 Teléfono 976 45 50 20 - Fax 976 45 50 23
 50171 LA PUEBLA DE ALFINDEN
 (Zaragoza - España)

www.olesaes.com
 e-mail: olesa@olesaes.com