

# MULTIPLICADOR M-3

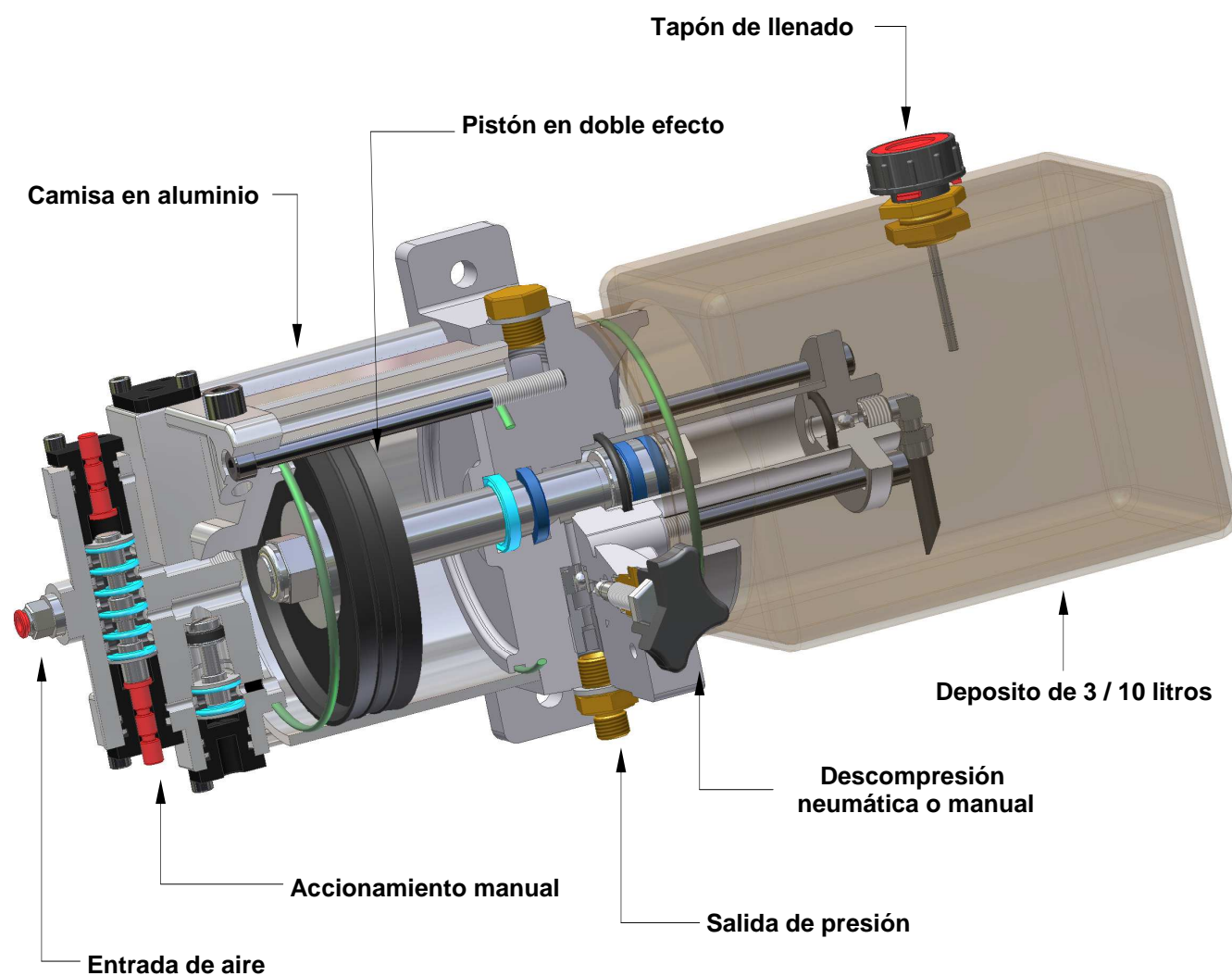

<b>CODIGO:</b>	<b>REFERENCIA:</b>	<b>MULTIPLICADOR M-3</b>
----------------	--------------------	--------------------------



RELACION	PRESION DE ENTRADA	DEPOSITOS	CAUDAL MEDIO
1 a 33	Max. 10 Bar Min. 4 Bar	3 Y 10 Litros	3 Litros/ m.
<i>El multiplicador M-3 es una bomba hidroneumática destinada al trabajo en continuo.</i>			
<i>Esta especialmente diseñada para su uso en camión.</i>			
<i>Puede servirse con descompresión manual o neumática.</i>			
<i>Campo de presión hidráulica entre 100 y 250 Bar</i>			
<i>Cilindrada 30 Cm<sup>3</sup> por ciclo</i>			

# MULTIPLICADOR M-3



<b>CODIGO:</b>	<b>REFERENCIA:</b>	<b>MULTIPLICADOR M-3</b>
----------------	--------------------	--------------------------

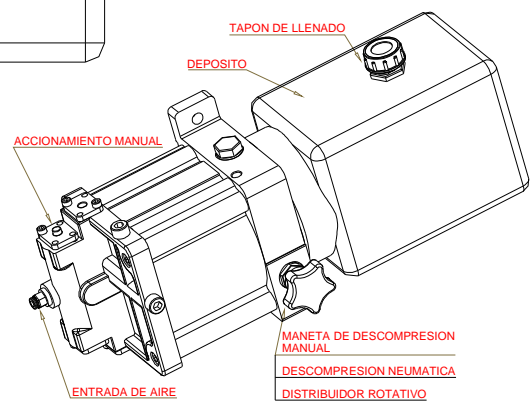
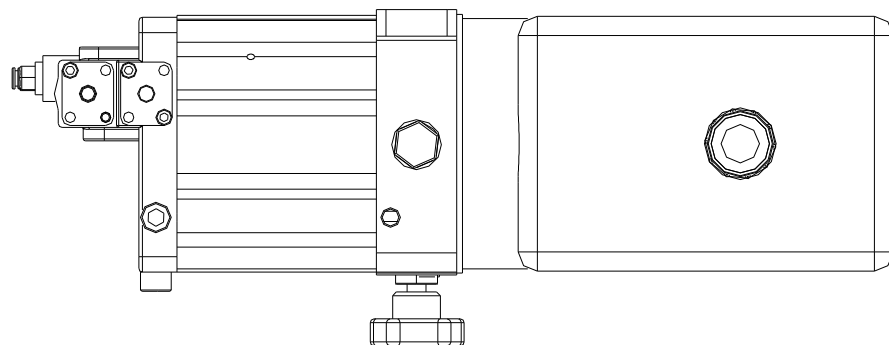
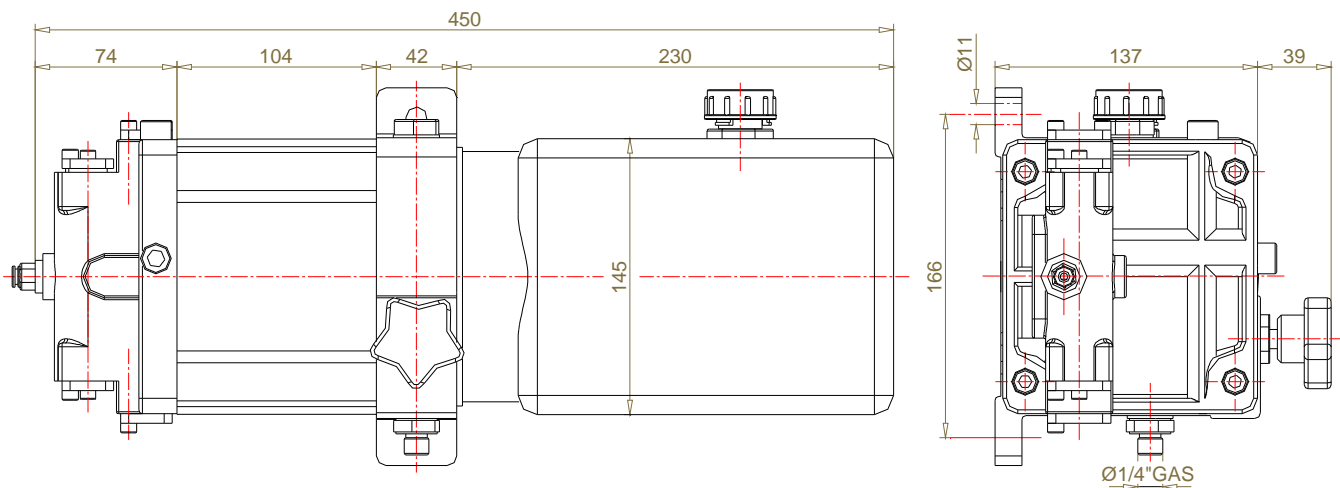

## ESQUEMAS HIDRAULICOS

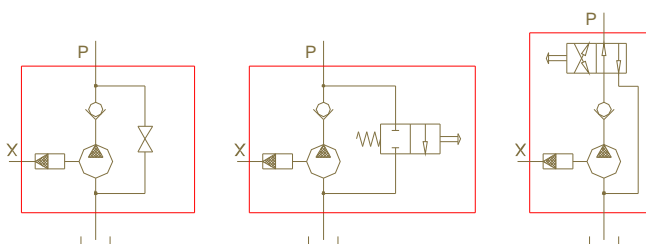

Polígono Malpica-Alfinden. Calle G, nº 34  
 Teléfono 976 45 50 20 - Fax 976 45 50 23  
 50171 LA PUEBLA DE ALFINDEN  
 (Zaragoza - España)

www.olesaes.com  
 e-mail: olesa@olesaes.com